

## Szervizinformáció

Közzétevő:



Jármű adatai:

Gyártó:

Opel

Típus:

Astra G

Alvázsám:

Első forg. helyezés:

Vezérlőegység:

Alváz kód:

Üzemanyag:

Motorkód:

Km-óra állása:

Felszereltség:

ABS

Légkondicionáló

Egyéb

fontos:

Kipörgésgátló

Automata váltó

Stabilizáló rendszer (ESP)

Összkerék hajtás

5322 | Kerékcsapágy készlet

5323 | Kerékcsapágy készlet

5327 | Kerékcsapágy készlet

5334 | Kerékcsapágy készlet

985365 | Lengőkar szilent

Probléma leírása:

Probléma leírása:

Szerelési útmutató – hátsó tengely

Hibakódok:

Érintett rendszer:

Futómű / kormányzás

## Megoldási javaslat:

### Általános szerelési utasítások:

- Használjon önzáró anyákat, és cserélje ki, ha szükséges.
- Általánosan a csavarok és anyák cseréje mindig ajánlott.
- Tartsa be a meghúzási nyomatékokat a gyártó előírásainak megfelelően.
- A kormánymű alkatrészeit terhelés alatt húzzuk meg véglegesre.
- Az alvázon végzett munkákat követően mindig ajánlatos mérni az alvázat; néhány javítás esetében ez kötelező is.
- Használja az előírt speciális eszközöket.

### Jármű-specifikus szerelési utasítások:

1.,

5322 | Kerékcsapágy készlet

5323 | Kerékcsapágy készlet

5327 | Kerékcsapágy készlet

5334 | Kerékcsapágy készlet

### Mérje meg a tengelyirányú ütést:

A vizsgáló eszköz telepítése:

Helyezze fel a teszt műszert (3) a műszertartóval (2) és a mágnessel (4) a hátlapra vagy a fedőlapra. Helyezze a műszer mérőhegyét (1) a csapágyház külső szélére, és lassan forgassa körbe a kerékcsapágy házat.

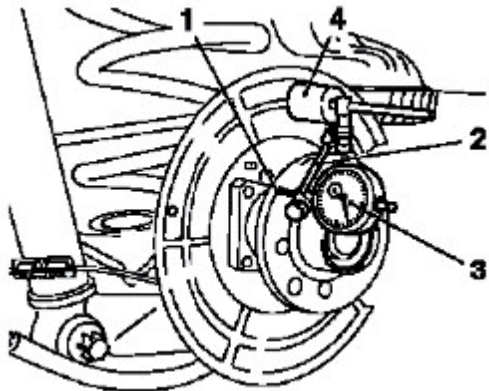

1. ábra

Mérési eredmény:

A megengedett axiális ütés max. 0,04 mm. Ha az eredmény eltér ettől, cserélje ki a kerékcsapágy egységet.

### Mérje meg a sugárirányú ütést:

A vizsgáló eszköz telepítése:

Helyezze fel a teszt műszert (3) a műszertartóval (2) és a mágnessel (4) a hátlapra vagy a fedőlapra. Helyezze a műszer mérőhegyét (1) a csapágyház külsejére (ahogy a 2. ábra mutatja), és lassan forgassa körbe a kerékcsapágy házat.

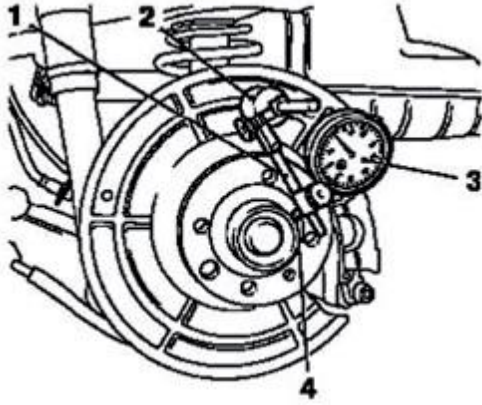

2. ábra

Mérési eredmény:

A megengedett radiális ütés max. 0,05 mm. Ha az eredmény eltér ettől, cserélje ki a kerékcsapágy egységet.

2.,

### 985365 | Lengőkar szilent

Hogy könnyebb legyen eltávolítani a lengéscsillapító perselyeket, a szerelés előtt egy nappal be kell permetezni univerzális csapágylazító spray-vel (olajjal) a hátsó tengely szerelési területét. A hátsó tengely perselyeit mindig párban kell kicserélni!

A csavar csatlakozás (hátsó tengely tartó és lengéscsillapító persely) meghúzásához be kell állítani a helyes távolságot a hátsó tengely rugótányérja és a jármű alján lévő rugótányér között.

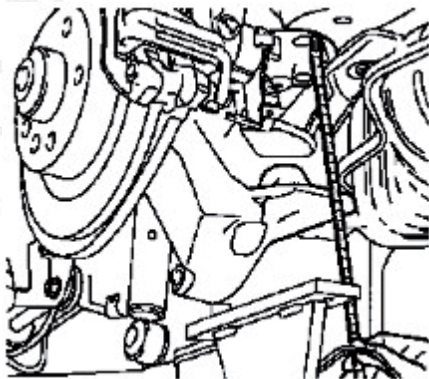

Sedan esetében: 168 +- 10 mm

Kombi esetében: 198 +- 10 mm.